

Centrifugalpump modell TC

ANVÄNDNINGSSOMRÅDE

Modell TC, är en kortkopplad allmänbrukspump med ett mycket brett användningsområde. Detta är möjligt på grund av många material-, pumphjuls- och tätningsvarianter. Pumpen är lämplig att använda både inom industrin och andra applikationer, som söt- och saltvatten, lösningsmedels och andra kemiska vätskor. Nedan några exempel på användningsområden:

- Cirkulationspump för kall- och varmvatten.
- Dricksvattenanläggningar
- Luftkonditioneringsanläggningar.
- Oljor och processvätskor.



Utförande

Pumpen utföres med huvudmått och placering av in- och utloppsflänsar enligt standard DIN 24255.

Hus – hjul

Huset är gjutet i ett stycke och roterande delar med motor kan avlägsnas utan att röranslutningar behöver lossas.

Pumpen har som standard ett slutet pumphjul med dubbelkrökta skovlar för att optimera verkningsgraden. Alla pumphjul är statiskt och dynamiskt balanserade för vibrationsfri gång. För vissa storlekar finns även halvöppna pumphjul av virvelströmstyp för lättare suspensioner där risk för igensättning av standardhjulet föreligger.

Flänsar

Som standard levereras pumpen med flänsar enligt PN 10 och PN 16. Pumpen kan även levereras med flänsar PN 25 och PN 40.

Axeltätning

En stor variation av axeltätningar kan erhållas både vad gäller utförande och material. Som standard levereras en enkel mekanisk tätning med tätningsringar av kol – keramik samt O-ringar av nitrilgummi. Pumpen kan utrustas med dubbeltätning lika så packbox om så önskas.

Motor

TC-pumpen utrustas med en IEC-normerad fotflänsmotor. Motorn flänsas direkt till pumpen. Dessutom levereras som extra stöd för motorn en kraftig motorplatta som också gör att alla fästpunkter ligger i samma plan.

Tekniska Data

Flöden: Upp till 1 080 m³/h
 Uppfordringshöjder: Upp till 160 m
 Temperatur -20 °C till 130 °C

MATERIAL

Detalj	Materialkombinationer						
	1	2	3	4	5	6	7
Pumphus och pumphuslock*	Gjutjärn SS 0125	Gjutjärn SS 0125	Gjutjärn SS 0125	Syrafast stål SS 2343	Brons SS 5204	Segjärn SS 0717	Stål-gjutgods
Pumphjul		Brons SS 5204	Syrafast SS 2343			Gjutjärn SS 0125	Gjutjärn SS 0125
Slitringar		Rostfritt stål SS2333	Rostfritt stål SS2333			Rostfritt stål SS2333	Rostfritt stål SS2333
Axel	Rostfritt stål SS2333	Rostfritt stål SS2333	Rostfritt stål SS2333		Rostfritt stål SS2333	Rostfritt stål SS2333	Rostfritt stål SS2333

Pumpen kan även fås i materialer som duplex, hastelloy eller titan.

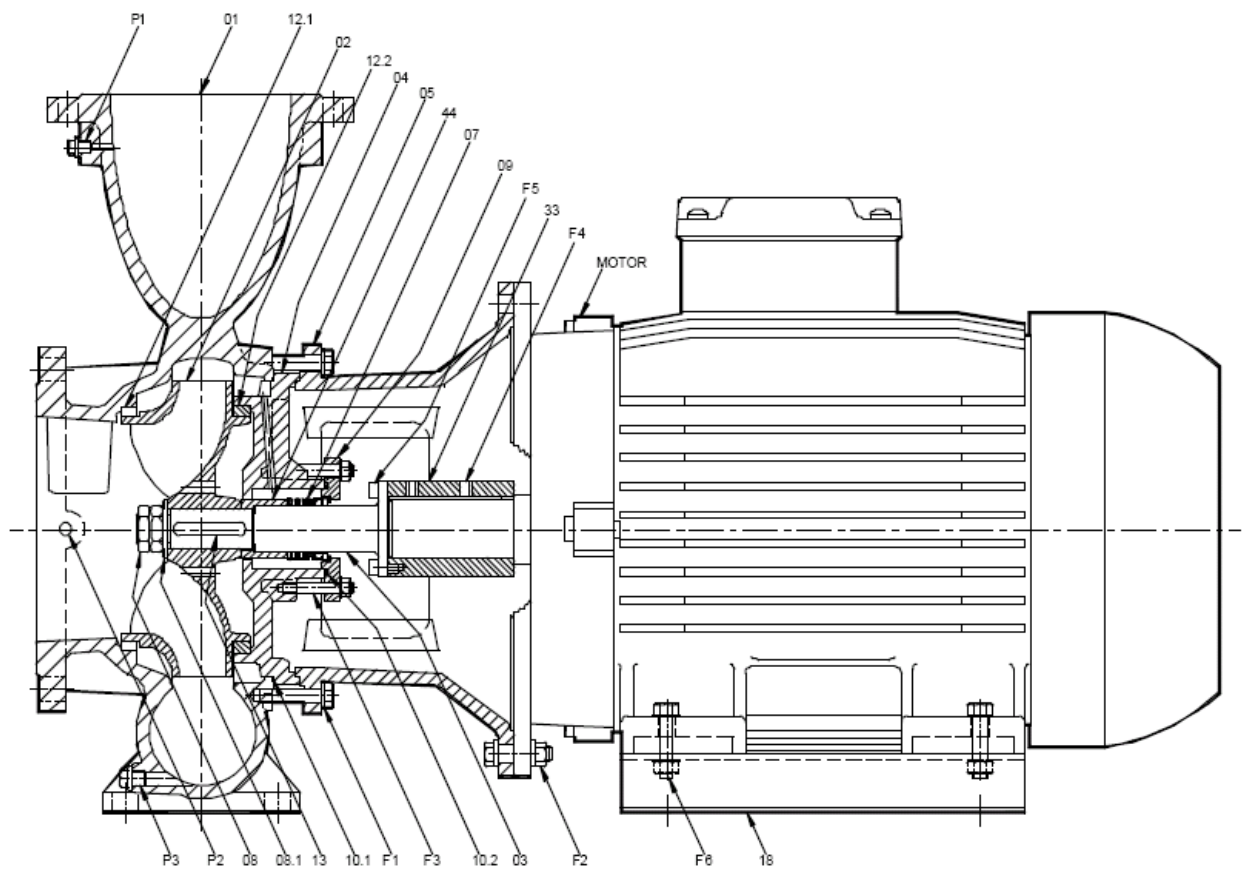

Pos Benämning

1	Pumphus
2	Pumphjul
3	Pumpaxel
4	Pumphuslock
5	Mellandel
7	Mekanisk plantätning
8	Hjulmutter
8.1	Bricka
9	Gavel Tätningshus
10.1	O-ring
10.2	O-ring
12.1	Spaltring främre
12.2	Spaltring Bakre

Pos Benämning

13	Pumphjulsfil
18	Motorplatta
33	Bussning för motoraxel
44	Distanshylsa för tätning
F1	Pumphusbultar
F2	Bult för motorfläns
F3	Bult för gavel tätningshus
F4	Stoppskruv för motorbussning
F5	Fästbult för bussning motoraxel
F6	Bult motortassar.
P1	Avluftningsplugg
P2	Pluggad manometeranslutning
P3	Pluggad dränering

Urvalsdiagram

Uppfordringshöjd (m)

2900 rpm

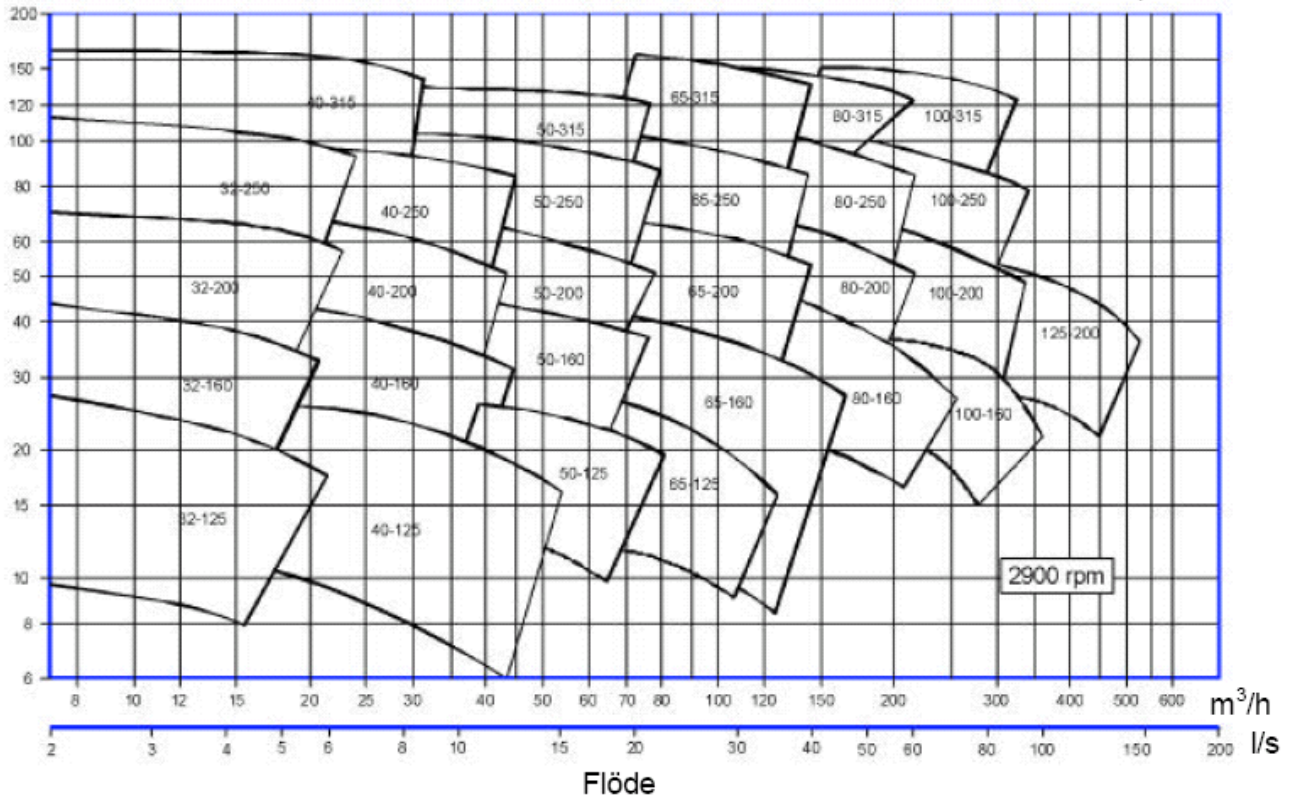

Uppfordringshöjd (m)

1400 rpm

